

# MEZQUITA-CATEDRAL DE CÓRDOBA



CUADERNO DEL ALUMNO  
E.S.O.

# MEZQUITA-CATEDRAL

DE

CÓRDOBA

---

Enseñanza  
Secundaria  
Obligatoria

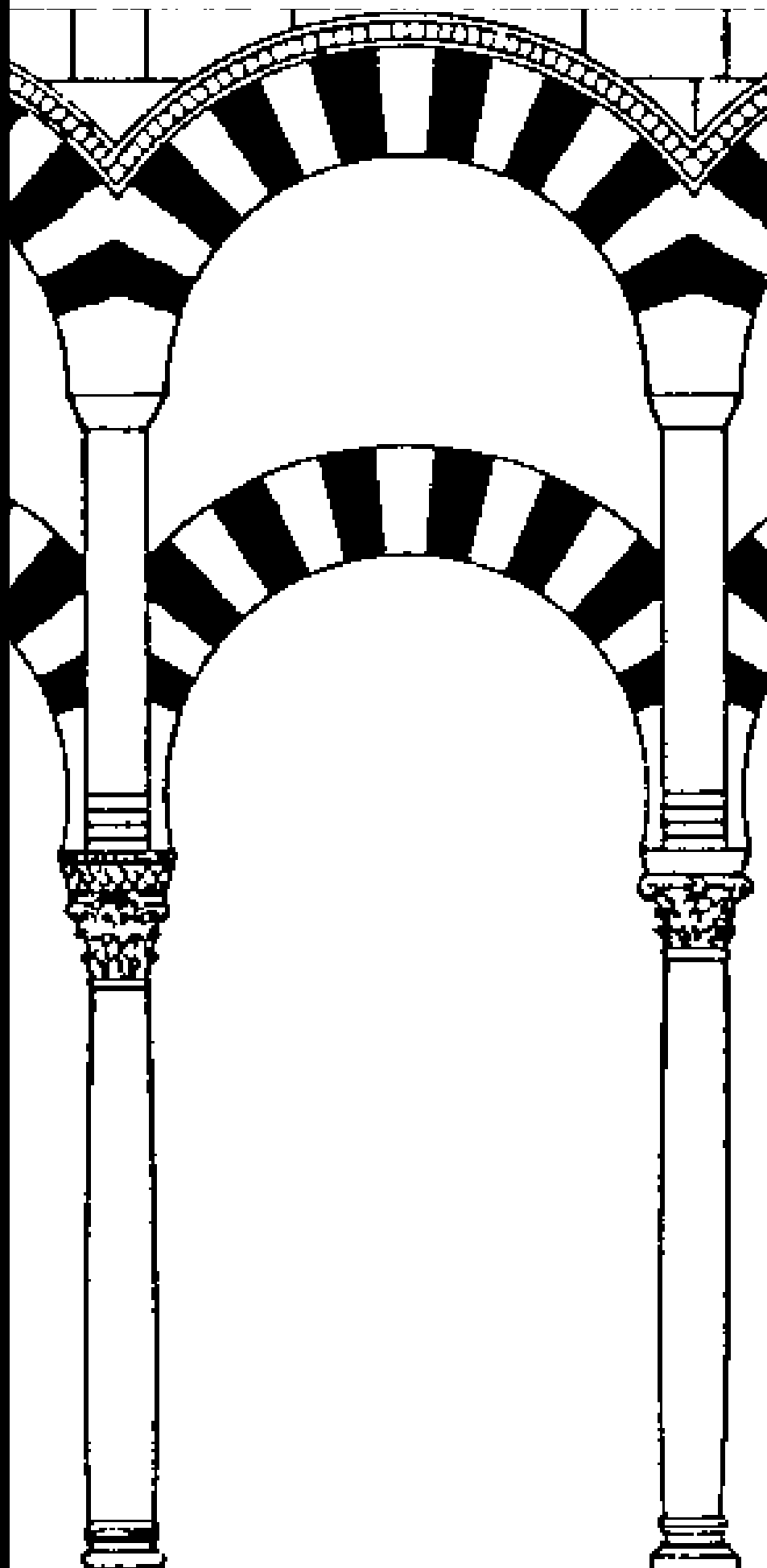

*Edita:*

JUNTA DE ANDALUCÍA  
Consejería de Educación y Ciencia  
Consejería de Cultura

*Autor:*

Luis Alberto López Palomo

*Diseño Didáctico:*

Gabinete Pedagógico de Bellas Artes

*Dibujos:*

Archivo Gabinete Pedagógico.

*Portada:*

Dibujo del mihrab de la Mezquita según T. Ruffle  
(tomado del libro «La Mezquita de Córdoba: planos y dibujos»,  
de Nieto Cumplido, M. y Luca de Tena, C.).

*Fotografías:*

L. Alberto López Palomo y M. Pijuán

Impreso en España - Printed in Spain

Imprenta San Pablo, S. L. - Córdoba  
Sor Angela de la Cruz, 12 - Teléf. 957 283 306  
Depósito Legal CO. 1.186/2000  
ISBN: 84-8266175-2

## Introducción

**L**a Mezquita-Catedral de Córdoba es uno de los edificios más singulares del Arte Español de todos los tiempos y uno de los más conocidos internacionalmente. Ha sido declarada por la UNESCO Patrimonio de la Humanidad.

Es un templo que guarda el recuerdo de la presencia islámica en España. Fue la Mezquita-Aljama, es decir el más importante de todos los templos musulmanes que funcionaron en Córdoba durante la Edad Media, aunque no fue el único. En esta ciudad aparecen frecuentemente con las excavaciones restos de otras mezquitas menores que en número considerable se repartieron por el paisaje urbano de la capital y de numerosos pueblos.

Con este cuaderno te invitamos a un acercamiento a este templo, partiendo de los conocimientos que tengas sobre el mismo. Aquí se diseñan actividades para que sean efectuadas en pequeños grupos de alumnos/as bajo la dirección del Profesor/a.

No olvides que se trata de la Catedral de Córdoba, que en otro tiempo fue mezquita y que, en definitiva, es un lugar en el que durante muchos siglos han rezado cristianos y/o musulmanes, porque así lo ha decidido la Historia. Una Historia que tú puedes recrear con este cuaderno.



Como material complementario sugerimos la unidad didáctica «El Patrimonio Histórico de al-Andalus en la época del Califato», publicado por la Consejería de Educación y Ciencia, que debe estar en la biblioteca del Centro.

Aunque es imprescindible que hagáis una visita al templo, para poner en orden las ideas prepararemos unas cuantas actividades previas.

- Empezad por organizaros en grupos y anota aquí los nombres de los compañeros/as que forman el tuyo:

.....

.....

.....

.....

.....

## *Actividades previas a la visita*

A lo largo de toda la Edad Media, parte de la Península Ibérica, estuvo bajo el dominio musulmán, integrando dos grandes unidades político-religiosas: La España cristiana, al Norte, y la España musulmana, al Sur.

- **¿Sabes cómo se llamó a la España musulmana?:**

.....

Durante esta etapa se experimentan muchas variaciones en la línea de frontera que separaba a los reinos cristianos de los musulmanes.

Es una historia compartida que ha quedado reflejada parcialmente en los escritos de los historiadores y en el testimonio visible de algunas obras arquitectónicas, de las que la Mezquita de Córdoba es uno de los ejemplos más espectaculares.

Pero las circunstancias históricas por las que ha pasado Andalucía han dado lugar a que lo que fue mezquita islámica sea hoy la Catedral de Córdoba.

- **¿Conocéis algún otro caso en que haya ocurrido exactamente lo contrario (un templo cristiano que fuera convertido en mezquita)?:**

.....

Una mezquita es un templo de la religión islámica.

- **Anota el nombre de los templos de otras religiones:**

*Del Cristianismo:* .....

*Del Judaísmo:* .....

*Del Budismo:* .....

Lo que hoy puedes ver en la Mezquita-Catedral de Córdoba es el resultado de una serie de añadidos que han configurado su fisonomía definitiva. Aquí han puesto sus manos gentes de muchas épocas. Unas veces para ampliarla, otras para transformarla, otras para arreglar los desperfectos que ha producido el paso del tiempo. Por lo tanto ha sido la sociedad a lo largo de su Historia la responsable de la situación actual del templo.

\* \* \*

La ocupación del territorio de la Península Ibérica por los musulmanes, a principios del siglo VIII, fue el comienzo de un larguísimo recorrido que ha marcado una profunda huella en la Historia de España, dotándola de matices diferenciadores en relación con la historia del resto de Europa.

***... Y bien, llegados a este punto  
vamos a poner un poco de orden  
en estos conceptos.  
En la siguiente página  
deberás hacer uso de la bibliografía  
o de tus conocimientos previos  
para responder a las cuestiones  
que se plantean.***

Principales etapas de la España Musulmana:

.....

.....

.....

.....

.....

- Si te es posible indica entre paréntesis su cronología y señala sobre esta línea de tiempo los tramos principales de ese recorrido Histórico

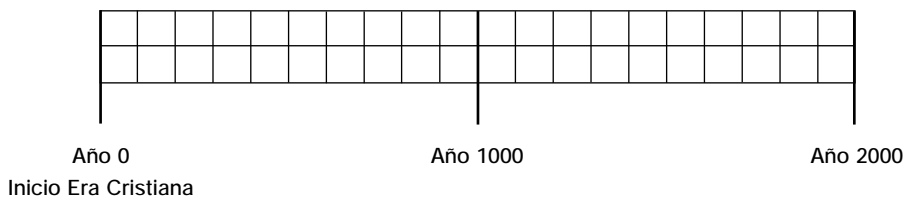

Así te has orientado en el tiempo. Vamos a orientarnos en el espacio.

Al mismo tiempo que ocurrían estas cosas en Al-Andalus, en el resto de la Península Ibérica los reinos cristianos se organizaban como indica en el mapa que aparece a la derecha.

- ¿En cuál de los dos grandes espacios en que se subdividió la Península Ibérica durante estas etapas estuvo el lugar donde tu vives?

.....

.....



La Península Ibérica y el norte de Africa durante los periodos de construcción de la Mezquita de Córdoba (tomado del libro «Al-Andalus. Las artes islámicas en España»).

Y el resto de Europa estaba organizado políticamente de la siguiente manera:



- Trata de reconocer las principales zonas que integraban la Europa medieval y su equivalencia con los países actuales.

\* \* \*

La larga permanencia islámica en España ha determinado que se acumule un rico Patrimonio en el ámbito del Arte, de la Lengua, de la Literatura y de la Antropología. En definitiva de todo aquello que constituye una Cultura. En este caso la Cultura Árabe-española.

Este Patrimonio constituye un «legado» que hemos heredado de la Edad Media. Es lo que se viene llamando el «Legado Andalusi», del que la Mezquita de Córdoba es uno de los ejemplos más significativos, pero no el único.

- Con ayuda de la bibliografía, o recurriendo a tus conocimientos previos, anota algunas otras manifestaciones peninsulares de este legado, en el ámbito de

LA ARQUITECTURA: .....

.....

LA LITERATURA: .....

.....

EL IDIOMA: .....

.....

LA MÚSICA: .....

.....

LA ANTROPOLOGÍA: .....

.....

*La Mezquita-Catedral de Córdoba es, como su propio nombre indica, un lugar dedicado al culto que, por las circunstancias históricas que hemos visto, pasó del control cristiano al control musulmán, para volver definitivamente a manos cristianas y constituirse en la Catedral de Córdoba. Y ello ha ido en paralelo a la estructura y la estética del conjunto.*

Para poner orden en las ideas, vamos a analizar el edificio en las siguientes fases:

1. Los antecedentes cristianos: la Basílica de San Vicente.
2. La construcción musulmana.
3. Las modificaciones cristianas.

## 1. Testimonios de la Basílica de San Vicente

La primitiva mezquita se construyó en el mismo espacio que ocupaba una antigua basílica visigoda, la **Basílica de San Vicente**, que venía siendo compartida para el culto por cristianos y musulmanes desde que éstos llegaron a Córdoba. Los musulmanes hacían la oración del viernes y los cristianos celebraban la misa del domingo.

Y, aunque esta simultaneidad de religiones en el mismo espacio ha sido puesta en tela de juicio por algunos historiadores, generalmente se ha interpretado como signo de tolerancia religiosa y de convivencia en paz entre gentes de razas, credos y culturas diferentes.

Desgraciadamente el mundo actual nos ofrece continuos ejemplos de situaciones contrarias a esa tolerancia.

### ACTIVIDAD EN GRUPO:

- **Tratad de informaros por los medios de comunicación de alguna de esas situaciones. Reunid datos, recortes de prensa, etc., y formad vuestra propia opinión al respecto. Comentad en grupo y exponed a continuación las conclusiones:**

.....

.....

.....

.....

.....

.....

.....

.....

.....

.....

.....

- **Define los siguientes términos y propón actitudes contrarias a ellos:**

**Intolerancia:**

.....

**Y lo contrario sería:**

.....

**Fanatismo:**

.....

**Y lo contrario sería:**

.....

**Xenofobia:**

.....

**Y lo contrario sería:**

.....



Como consecuencia de diversos trabajos de remodelación, excavación y restauración que se han venido efectuando y que han afectado al subsuelo de la Mezquita han aparecido algunos materiales arqueológicos que son evidencias de ese primitivo culto cristiano. Algunos de estos materiales se han montado en un pequeño museo en el interior del templo. Es el «*Museo de San Vicente*», del que te presentamos aquí este ejemplo.

*Lápida paleocristiana encontrada en el subsuelo de la Mezquita-Catedral (actualmente en el Museo de San Vicente).*



## 2. La construcción musulmana

La mezquita no se construyó de una vez. El espacio que ocupa actualmente es el resultado de la primitiva fundación y de una serie de ampliaciones que se produjeron al ritmo que crecía la población musulmana de Córdoba. Porque, a pesar de esa convivencia en paz, el pertenecer a la religión islámica favorecía el progreso social y reducía el pago de impuestos, lo que motivó un aumento considerable de fieles musulmanes que no cabían en la primitiva mezquita.

HE AQUÍ LAS FECHAS:

AÑO	HECHO
785	Fundación de la Mezquita por Abd al-Rahman I
<p>• Averigua la fecha de la llegada de los musulmanes a Córdoba y haz la cuenta de los años en que la Basílica de San Vicente fue utilizada como mezquita y como iglesia.</p>	
848	Modificaciones y ampliaciones de Abd al-Rahman III
962	Ampliación de Al-Hakam II
987	Ampliación de Almanzor

• Sitúa cada una de las fechas anteriores en esta línea de tiempo:

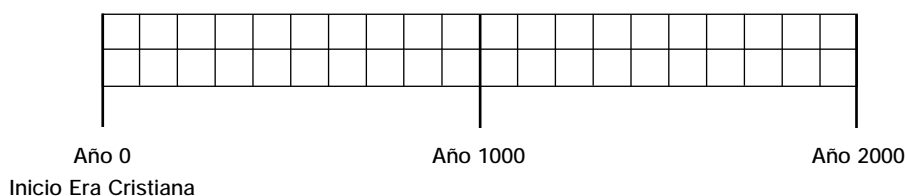

El templo primitivo se organizaba en once naves de las que la central es algo más ancha que las laterales.

Estas naves están constituidas por doce tramos de columnas que separan cada dos naves.

**Ejercicio de observación.**

- **Observa el plano que aparece a la derecha, correspondiente a la primera parte de edificación de la Mezquita.**

*Plano de la primera parte de la edificación de la Mezquita.*

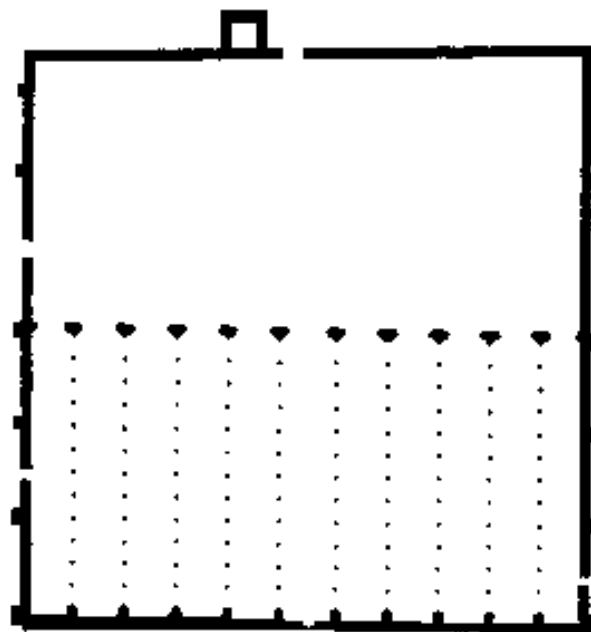

Toda mezquita consta de dos partes fundamentales, el patio y el oratorio cubierto.

Ambos espacios son lugares sagrados para los musulmanes, con la sola diferencia de que las mujeres no pueden entrar a la parte cubierta y tienen que hacer la oración en el patio.

El oratorio cubierto termina en un muro, llamado *qibla*, en cuyo centro hay una capillita, el *mihrab*, hacia la que los musulmanes dirigen la oración del viernes.

En uno de los muros del patio hay una torre, el *alminar*, desde donde se llama a dicha oración. Ello compone un ambiente urbano que pervive en la actualidad en las ciudades islámicas y que posiblemente hayas conocido en alguna ocasión.

- **Observa atentamente el plano anterior y señala cada una de las partes citadas: *patio, oratorio cubierto, qibla, mihrab* y *alminar*.**

La primera parte de la Mezquita se realizó en un tiempo récord, unos once meses. Lo que se ha explicado por la utilización de «*materiales de acarreo*», es decir, de elementos arquitectónicos reaprovechados de construcciones anteriores.

Los materiales que se reaprovechan son elementos que sustentan el edificio y son los siguientes: **(Busca y anota la definición de estos elementos arquitectónicos. Al final del cuaderno tienes un vocabulario):**

BASA: .....

FUSTE: .....

CAPITEL: .....

CIMACIO: .....

Estos elementos fueron extraídos de edificios romanos y visigodos que existían en Córdoba. Desmontados de sus lugares de origen y recolocados en la nueva obra de la Mezquita. Algunos materiales procedían de la propia Basílica de San Vicente, otros de la arquitectura del antiguo esplendor de la Córdoba antigua. Y, como ejemplo de ese esplendor, el conjunto arquitectónico que se ha excavado en la zona de Cercadilla.

Posiblemente del palacio que existió allí procederían algunos de los materiales reaprovechados en la Mezquita.

En el lugar llamado Cercadilla, donde está la estación de Renfe, se excavó lo que ha sido considerado como el palacio del emperador romano Maximiano Hercúleo, que estaría en Córdoba en los años 296-297. Esta es la reconstitución isométrica de parte de este palacio, según interpretación del director de las excavaciones, R. Hidalgo Prieto.

De este impresionante yacimiento arqueológico se habían extraído materiales arquitectónicos ya de antiguo, parte de los cuales quizás se integran en la obra de la primitiva Mezquita. En la actualidad, tras las excavaciones, ha sido destruido en su mayor parte para construir en su lugar la estación del ferrocarril. De modo que es muy poco lo que queda del plano anterior.

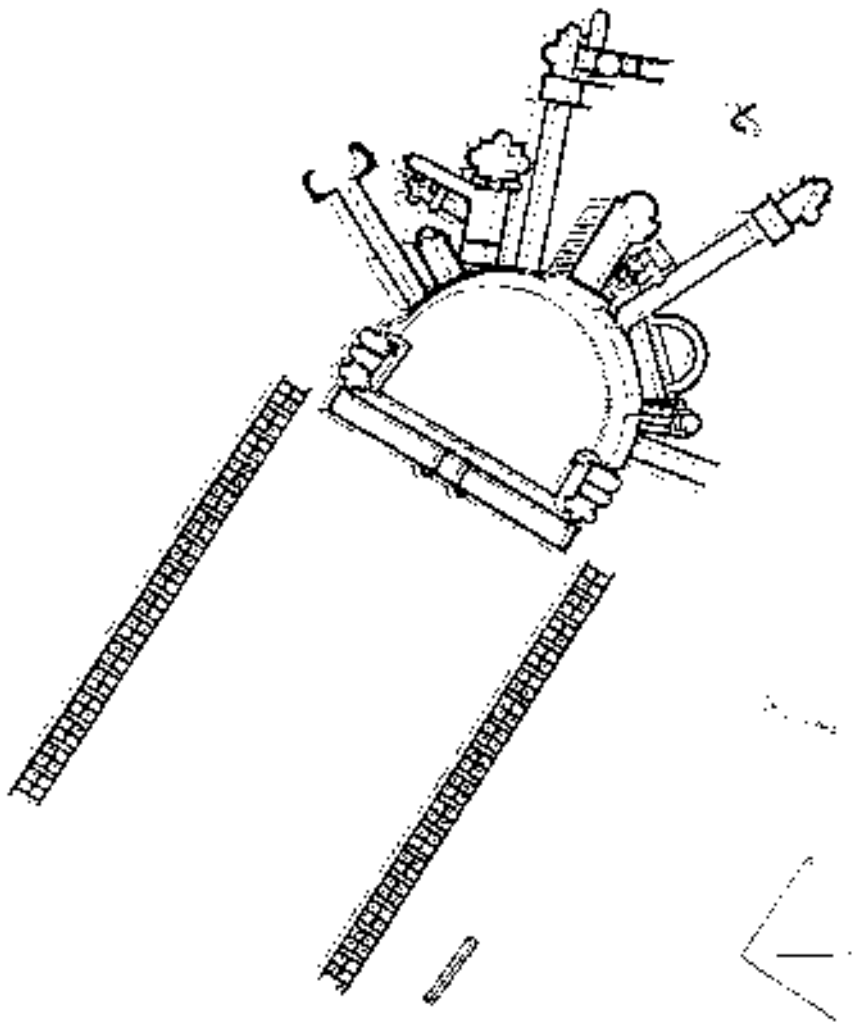

*Plano del yacimiento de Cercadilla (según Hidalgo Prieto).*

Procura reunir información complementaria de este hecho, comentando con otras personas, mediante la prensa de los meses de marzo-junio de 1992 o visitando el lugar, para formarte tu propia opinión. Si el/la profesor/a lo cree conveniente se puede hacer un debate en clase sobre el problema que plantea la conservación del Patrimonio Arqueológico y el desarrollo de la ciudad actual. Pero antes es necesario informarse con amplitud.

El hecho de que se utilizaran elementos de distinta procedencia y cronología determinó la diversidad que caracteriza a esta primitiva parte de la Mezquita.

Observa este capitel romano, que es uno de los múltiples elementos reaprovechados de edificios anteriores.



Pero, a pesar de la variedad de materiales, el arquitecto musulmán crea un esquema de edificación uniforme y sienta las bases de las sucesivas ampliaciones que se limitarán a repetir el mismo esquema de desarrollo en altura, que es el siguiente.

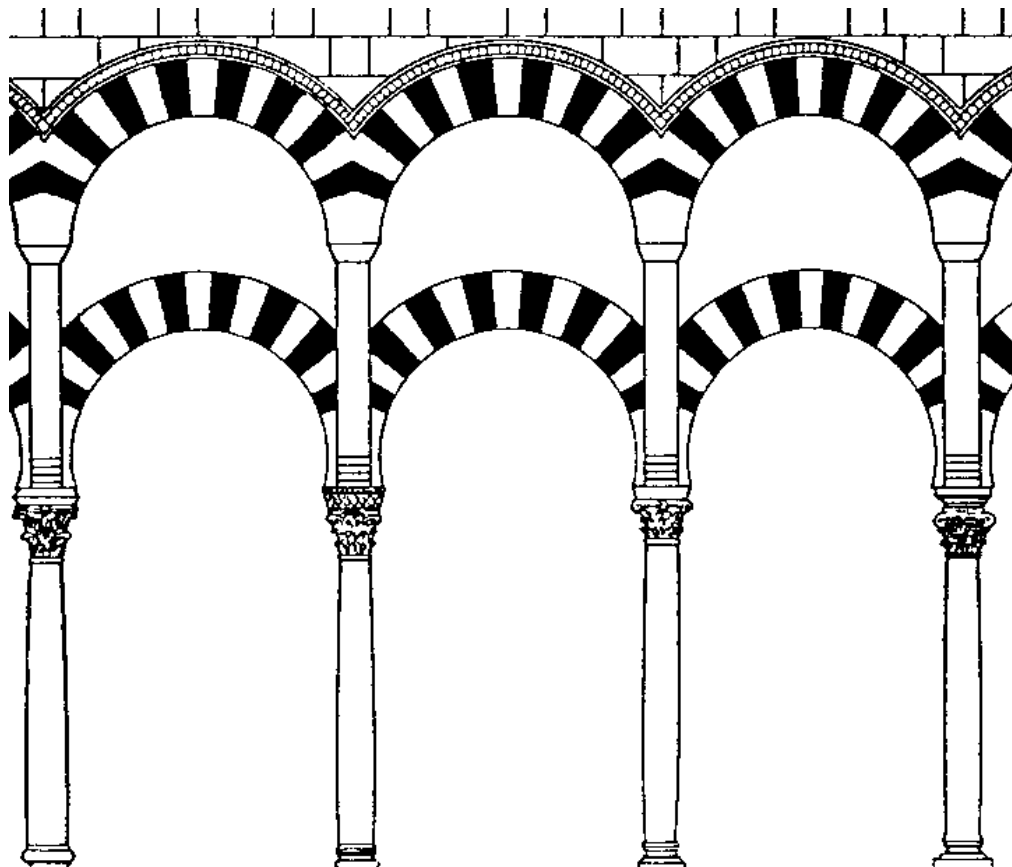

Consiste, como puedes ver, en la superposición de dos tipos de arcos, el inferior de «herradura» y el superior de «medio punto». Es una solución arquitectónica con la que se consigue dar gran altura al techo, pero que no es una originalidad musulmana.

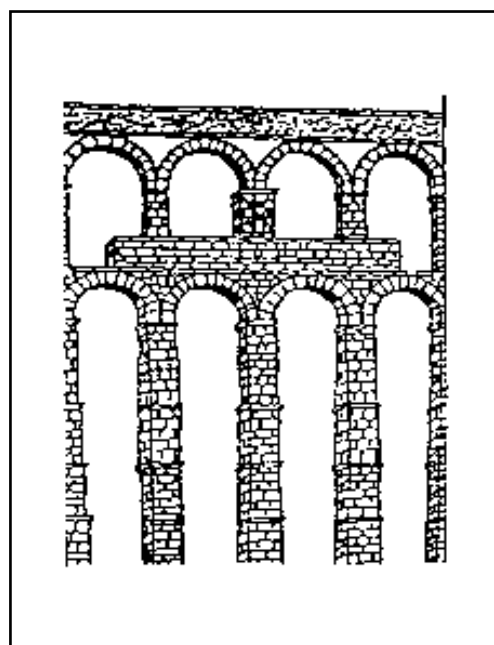

Estos dos tipos de arcos ya habían sido empleados en la arquitectura romana y visigoda, así como el sistema de colocar unos sobre otros para elevar el edificio, tal como se hizo en acueductos de Segovia y Mérida que presentamos en estos dibujos:

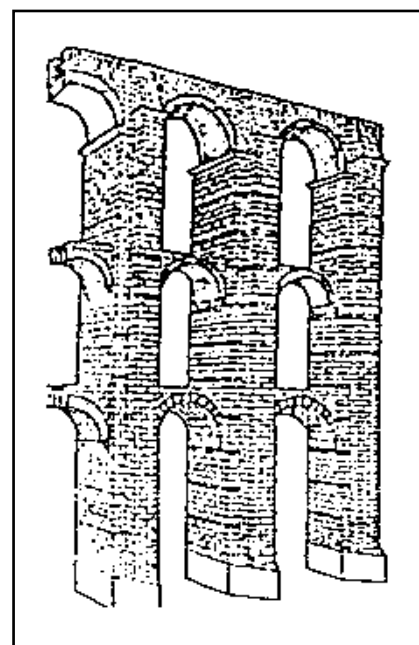

Define y traza estos dos tipos de arcos:

Arco de medio punto:

.....  
.....  
.....

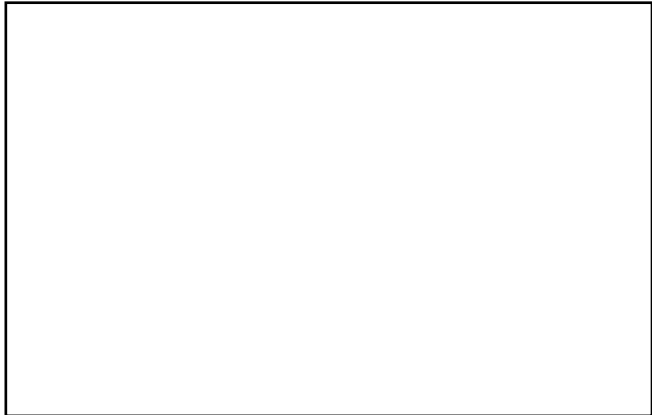

Arco de herradura:

.....  
.....  
.....



- Compara ahora tus dibujos con esta imagen real de la Mezquita.

Indica ahora las clases de arcos de que se trate:

.....  
.....  
.....  
.....  
.....  
.....  
.....  
.....  
.....  
.....



Esta arquería está constituida por piezas o «*dovelas*» de dos colores alternos. Las rojas son de ladrillo y las blancas de piedra. Con ello se ha dotado al interior de la mezquita de una bicromía que es una de las características del interior del edificio.

Y, prácticamente todas estas columnas, así como los elementos que soportan, son diferentes entre sí. He aquí algunos de los capiteles reaprovechados en la primitiva mezquita.



- Obsérvalos y observa también en la foto anterior los capiteles romanos que podrás ver en la visita.



Con esta primera parte se crea el esquema planimétrico de lo que es una mezquita, con sus partes esenciales.

## Resumen

Estas son las partes fundamentales de una mezquita que habrás de recordar antes de iniciar el recorrido por la misma.

**Oratorio Cubierto:** Lugar donde se realiza la oración del viernes. Sólo reservado a los hombres.

**Patio de las Abluciones:** Espacio abierto con pilas para lavarse antes de entrar a la oración. Al igual que el oratorio cubierto también es un lugar sagrado, el único al que está permitido el acceso a las mujeres.

**Alminar:** Torre desde la que se llama a los fieles a la oración.

**Quibla:** Muro que cierra la mezquita y hacia el que miran los fieles en la oración. En las mezquitas de Al-Andalus este muro normalmente estaba orientado hacia el Este (en dirección a La Meca) excepto en la Mezquita de Córdoba que está hacia el Sur.

**Mihrab:** Pequeña capilla centrada en la quibla, en la que se guarda un ejemplar del Corán (libro sagrado de los musulmanes) y que marca el centro de atención de los fieles en el culto.

Aquí tienes el plano de una iglesia:

Compara las funciones que desempeñan en ella el altar mayor y la torre con las de otras partes de la mezquita.

¿Cuáles son esas partes?

1. ....
2. ....

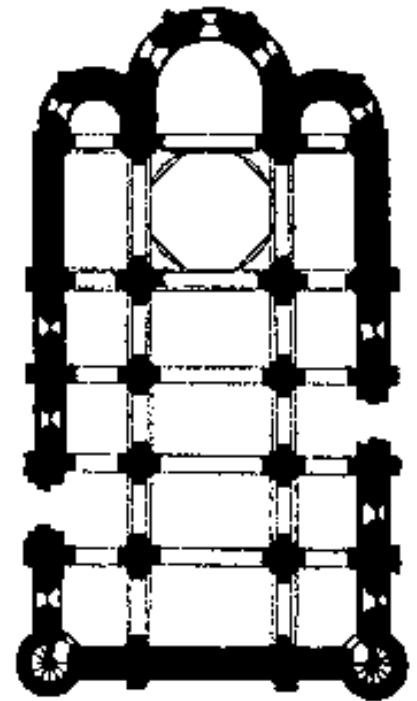

Plano de una iglesia.

**LAS AMPLIACIONES Y MODIFICACIONES**

¿Cuáles fueron las causas que motivaron la necesidad de ampliar la Mezquita?

.....

.....

.....

¿En qué épocas tuvieron lugar esas ampliaciones?

.....

.....

.....

- Si no lo recuerdas, busca las respuestas en la páginas anteriores.

Al final el edificio quedó con la planta que aparece a tu derecha.

Planta de la mezquita una vez concluidas todas sus ampliaciones.

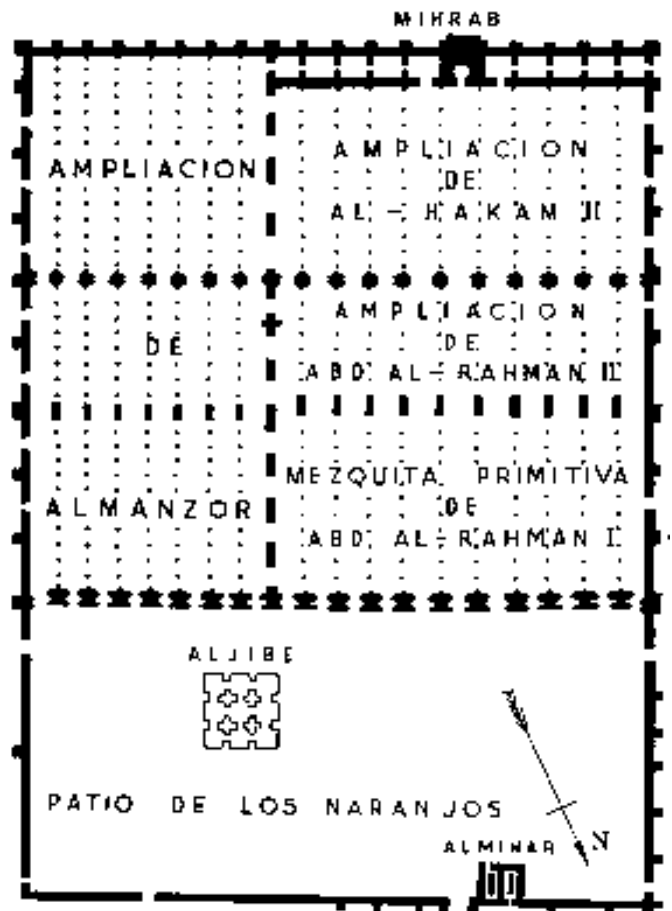

- **Teniendo en cuenta la escala haz el cálculo de las medidas y de la superficie total de la Mezquita.**



Las dos primeras ampliaciones se hicieron hacia el Sur, en dirección al Guadalquivir que corre próximo a la Mezquita, y la tercera hacia el Este.

Normalmente se ha explicado esto porque la proximidad del río impediría una tercera ampliación hacia el Sur. Sin embargo, como podrás comprobar en la visita, aún queda espacio antes de llegar a la orilla. Por ello hay que pensar que quizás existieran otras causas para que Almanzor decidiera ampliar el edificio por el Este.

- **¿Se te ocurre alguna?** .....
- .....
- .....
- .....

**Observa el plano anterior y marca con trama la situación de la primitiva mezquita y las sucesivas ampliaciones.**

### **Ampliación de Abd al-Rahman II**

- **¿Qué año fue?** .....

Elimina la Quibla anterior y añade siete nuevos tramos de columnas.

- **Identifica esta ampliación en el plano.**

La mayoría de los materiales siguen siendo re-  
aprovechados, aunque ya se labran algunos capiteles  
ex profeso. En algunos casos, se utilizan columnas

muy interesantes, de origen bizantino, como la que  
puedes ver a continuación.



*Columna de origen bizantino que se conserva en el interior de la Mezquita-Catedral de Córdoba. Corresponde a la ampliación de Abd al-Rahman II.*

### **Ampliación de Abd al-Rahman III**

- **¿Qué año fue?** .....

La ampliación afecta al patio, donde se construye un nuevo alminar que, mucho después, con motivo de las reformas cristianas, quedó dentro de la torre actual.

Sin embargo conocemos la forma que tenía ese alminar, por dibujos antiguos y por el relieve en piedra



que se conserva en una de las enjutas de la Puerta de Santa Catalina. Aquí tienes una imagen de dicha puerta.



Detalle de la puerta de Santa Catalina.

En la enjuta derecha está representado el alminar, que tienes aquí con más detalle.



Recientemente se han efectuado obras en el interior del alminar que se ha recuperado en parte para la contemplación pública.

**EJERCICIO DE INFORMACIÓN BIBLIOGRÁFICA:**

*Infórmate y anota brevemente:*

**Líneas principales de la labor política de Abd al-Rahman III**

.....  
.....  
.....  
.....

**Una obra pública importante que se hiciera en Córdoba durante su reinado:**

.....

**Ampliación de Al-Hakam II**

• ¿Qué año fue? .....

Durante el tiempo que transcurrió entre la ampliación anterior y ésta se había construido la ciudad de Medina Azahara y las innovaciones arquitectónicas que se habían empleado allí se utilizan ahora en la Mezquita.

• Si no conoces Medina Azahara, procura ir allí lo antes posible.

Las innovaciones principales se refieren a los nuevos tipos de arcos que se emplean y al placaje decorativo con que se recubren las paredes.

*He aquí los nuevos tipos de arcos*

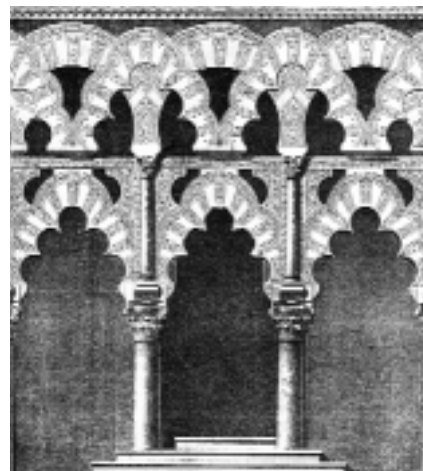

Son arcos lobulados, aislados o entrecruzados.

- Distingue unos de otros.
- Resume los tipos de arcos que hemos encontrado hasta ahora en la Mezquita:

Arco .....

*Haz el dibujo*

Arco .....

*Haz el dibujo*

Arco .....

*Haz el dibujo*

Cuando el placaje decorativo es a base de motivos vegetales recibe el nombre de ataurique. Ten en cuenta esto para buscar atauriques en la visita.

Pero sin duda la realización más espectacular de esta ampliación fue la ejecución del mihrab que se decora en toda su superficie de mosaico. Los mosaicos fueron comenzados por maestros que vinieron de Bizancio y terminados por artistas cordobeses que aprendieron pronto la técnica.

He aquí una imagen del mihrab.



*Mihrab de la Mezquita Aljama de Córdoba. Se realizó durante la ampliación de Al-Hakam II y es una de las obras cumbre del interior de este monumento cordobés.*

En las actividades durante la visita (Parada 5) se amplía esta información.

**Ampliación de Almanzor**

- ¿Hacia dónde se realiza? (consulta plano)

- ¿Qué año fue? .....
- ¿Cuánto tiempo había transcurrido desde que se colocó «la primera piedra» de la Mezquita?

**Cronología en la Península y en el mundo**

Vamos a contextualizar este tiempo en otras partes de la Península Ibérica y en otros lugares del mundo:

AL-ANDALUS	REINOS CRISTIANOS PENINSULARES	OTROS LUGARES DE EUROPA
<b>Siglo VIII</b>		
Valiato dependiente de Damasco.		
Emirato de Córdoba	Reino astur-leonés	Monarquía carolingia (Francia). Imperio de Carlomagno (otros lugares de Europa). Invasiones de normandos y vikingos. Imperio de Bizancio.
<b>Siglo IX</b>		
Emirato de Córdoba	Reino astur-leonés	Reparto del Imperio Carolingio. Invasiones normandas. Imperio Bizantino.
<b>Siglo X</b>		
Califato de Córdoba	Reino astur-leonés Reino de Navarra Reino de Aragón y Cataluña	Casa de Sajonia (Alemania). Estados pontificios y otros ducados italianos. Expansión cristiana en Europa y formación de nuevas nacionalidades. División de Inglaterra entre anglosajones y daneses. Desarrollo del feudalismo.

### 3. Las modificaciones cristianas

Los acontecimientos políticos de la Península Ibérica determinaron que en el siglo XIII se produjera una expansión del Reino de Castilla y León hacia la Andalucía del Guadalquivir, donde está Córdoba.

*Córdoba es conquistada por los cristianos en 1236.*

EJERCICIOS DE REFLEXIÓN Y CONSULTA BIBLIOGRÁFICA SOBRE ESTOS HECHOS:

- ¿Qué rey cristiano dirige la conquista?  
.....
- ¿Qué otras ciudades y territorios musulmanes caen en manos cristianas en las mismas campañas de conquista?  
.....



sobre todo, se modificó la zona central del edificio en el siglo XVI para construir en ESTILO RENACIMIENTO lo que hoy conocemos como CRUCERO DE LA CATEDRAL, al que se le añadió en el siglo XVIII la preciosa sillería del coro.

- Como síntesis de estos añadidos cristianos, compara el siguiente plano de la situación actual del templo con el plano anterior a las intervenciones cristianas.

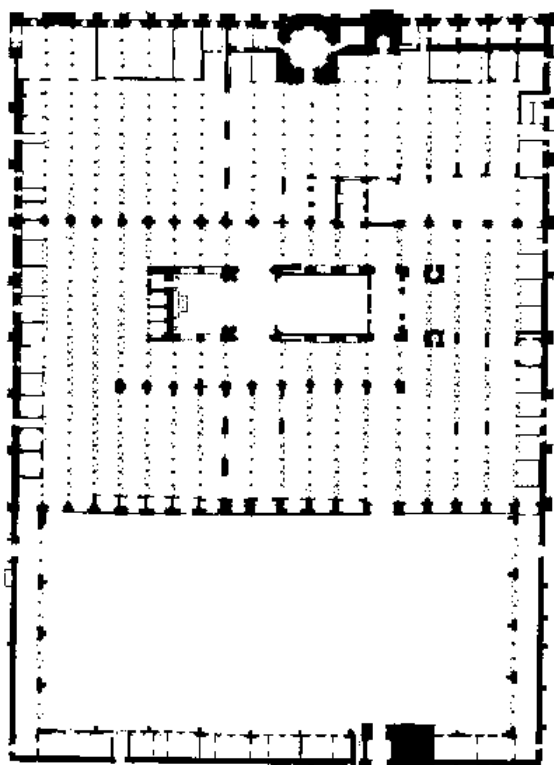

- ¿Está tu pueblo o ciudad entre ellos? .....
- Haz la cuenta del tiempo que Córdoba había permanecido en manos musulmanas y del tiempo transcurrido hasta hoy desde la conquista cristiana.  
  
En manos musulmanas: ..... años  
  
En manos cristianas: ..... años
- ¿Cuál tiempo es mayor?.....

La conquista cristiana de la ciudad supuso la conversión de la Mezquita en Catedral, celebrándose en ella la primera misa el día de San Pedro de 1236 e iniciándose un proceso de transformación al culto cristiano que prácticamente no se ha interrumpido durante los siglos siguientes.

Aunque los esquemas fundamentales no se han alterado, sí se han introducido numerosos añadidos cristianos que no han estado exentos de polémica. Se han adosado capillas laterales, se construyó la torre y,

sobre todo, se modificó la zona central del edificio en el siglo XVI para construir en ESTILO RENACIMIENTO lo que hoy conocemos como CRUCERO DE LA CATEDRAL, al que se le añadió en el siglo XVIII la preciosa sillería del coro.

- Señala el Crucero de la Catedral.

Esta gran modificación renacentista fue ejecutada por el arquitecto Hernán Ruiz por una decisión del Obispo Alonso Manrique, que contó con la oposición del Consejo Municipal (es decir del Ayuntamiento de entonces) y de los canónigos de la Catedral.

Al final, el Obispo consiguió que el emperador Carlos V autorizara la obra que se hizo, en el centro de la Mezquita.

Esto supuso una gran transformación del templo pero integró en la obra cristiana elementos de la arquitectura islámica, como verás en tu visita.

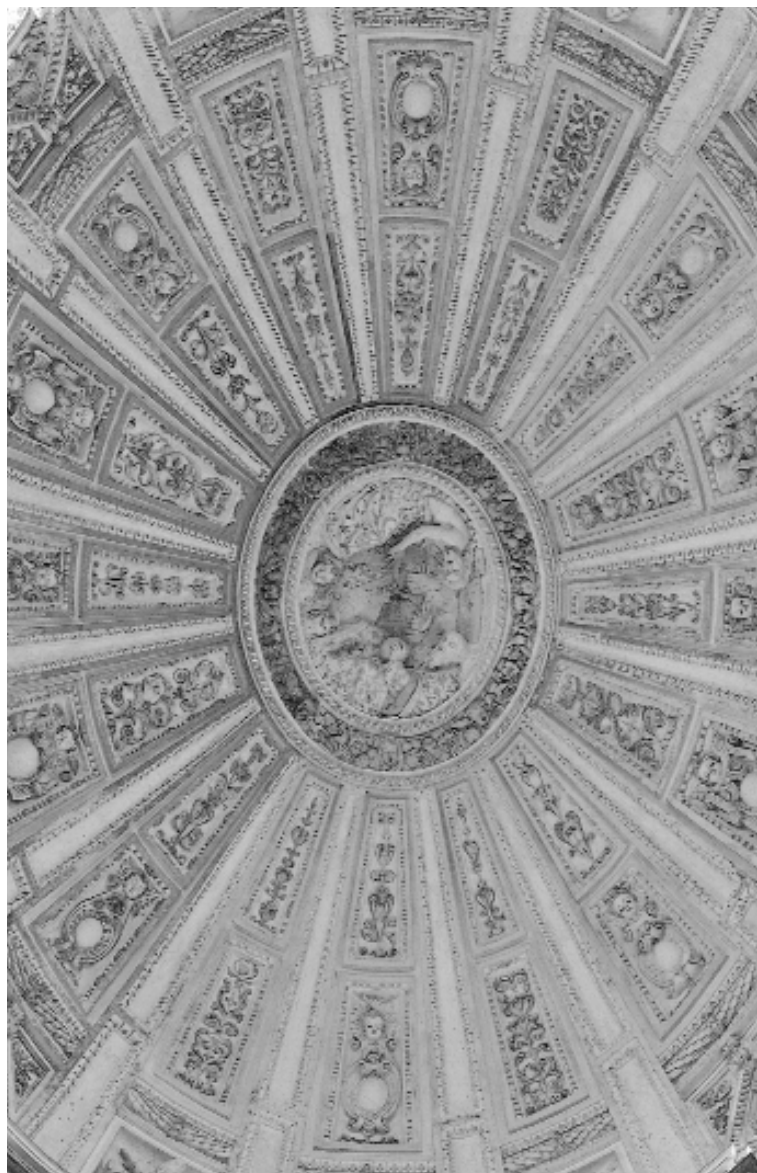

## Actividades para realizar durante la visita

Has llegado ante los muros de la Mezquita-Catedral de Córdoba y estarás frente a cualquiera de las fachadas.

✓ Utiliza ahora como referencia el plano que aparece a tu derecha.

- Señala en él los cuatro puntos cardinales. Para ello ten en cuenta los planos anteriores.
- Señala mediante flechas las calles por las que has accedido hasta llegar aquí y marca tu posición actual.

✓ Ejercicios de observación y comentario en grupo:

- Observa atentamente la Mezquita y su entorno. ¿Ves grandes ventanales en la Mezquita? ¿Está edificada a ras de suelo en toda su longitud o tiene algunas zonas más elevadas?
- ¿A qué crees que se deberá esto?
- ¿Qué clase de remates tiene por la parte superior rodeando todo su perímetro?
- Observa el muro, ¿Qué te parece su estado de conservación en general?
- ¿Adviertes señales de agresión: pintadas, etc.?
- ¿Observas añadidos en forma de restauraciones recientes?
- ¿Qué opinas de esas restauraciones? ¿Se deben hacer o crees que es mejor dejar que el paso del tiempo se note en los edificios?
- Observa la relación de la Mezquita con los edificios de su entorno y marca en el plano lo siguiente:
  - Puerta del Puente y su entorno.
  - Puente sobre el Guadalquivir
  - Triunfo de San Rafael (columna con la imagen de San Rafael)

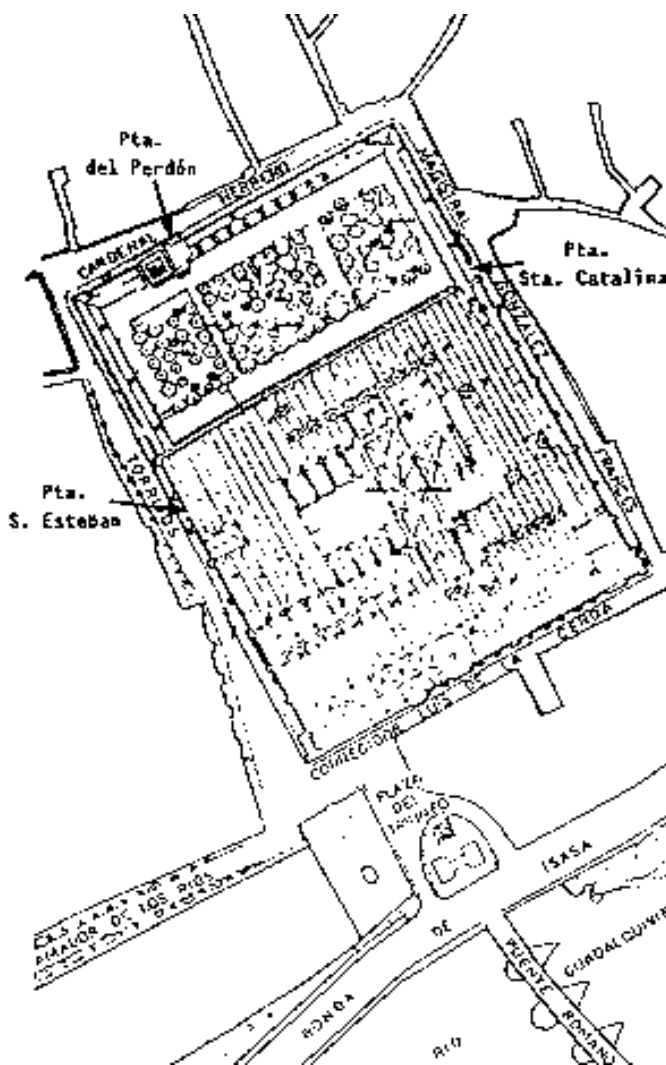

Plano de la Mezquita-Catedral de Córdoba y su entorno

PROPONEMOS DOS RECORRIDOS ORDENADOS, UNO EXTERIOR Y OTRO INTERIOR

Se trata de que te desplaces por diferentes partes siguiendo el orden cronológico en que se fueron edificando.

A partir de ahora utiliza el siguiente plano, que sirve tanto para el recorrido exterior como para el interior.  
En el primer caso las paradas aparecen marcadas con asteriscos.

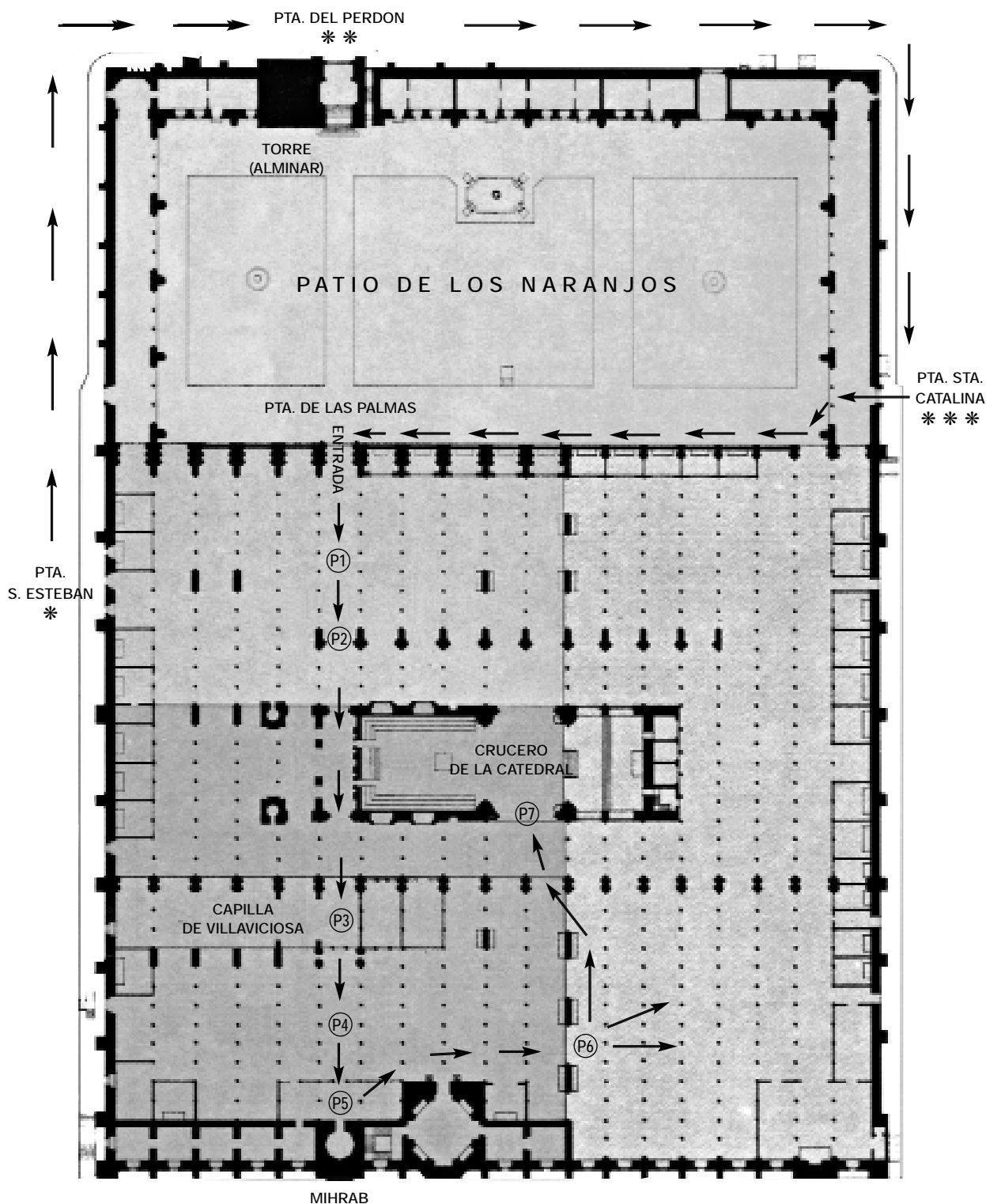

### Primera Parada:

*Puerta de San Esteban* (también llamada de San Sebastián, por estar frente al antiguo hospital de ese nombre).

- Búscala en el plano y sitúate frente a ella.
- Como sabes es la más antigua de todas. Observa el estado actual de deterioro consecuencia del tiempo y de la mala calidad de la piedra. ¿A qué parte de la Mezquita se accede por ella?
- Obsérvala y compárala con este esquema. Trata de identificar las partes en cursiva, poniendo sus nombres, de acuerdo con la siguiente descripción:

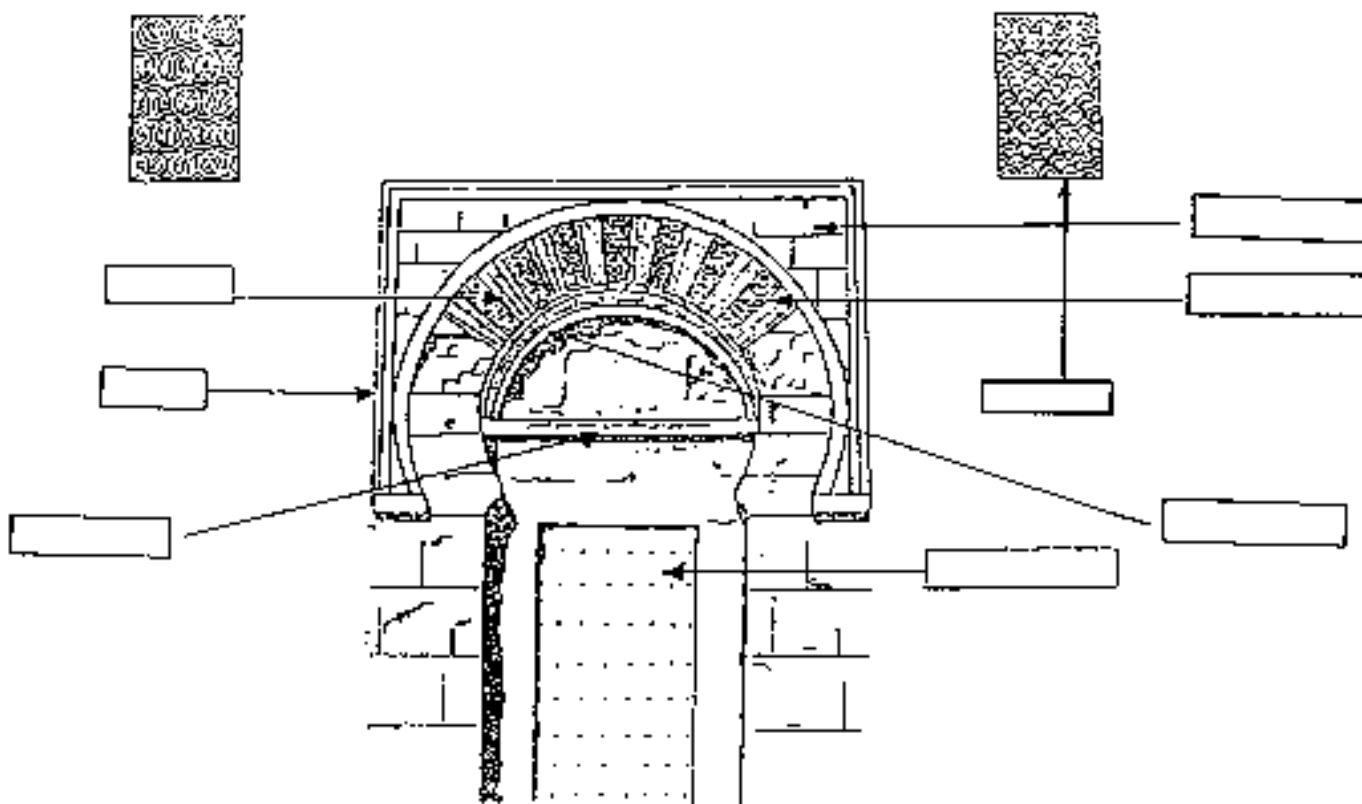

Está formada por un *arco de herradura* inscrito en un *alfiz* y formado por *dovelas* alternas de ladrillo y piedra. Las dovelas de ladrillo son lisas y las de piedra están decoradas con *ataurique*. Los espacios triangulares que hay entre el arco y el alfiz son las *enjutas*, que en este caso no están decoradas. Sobre la puerta propiamente dicha hay un *dintel* con escritura árabe que se continúa por el *intradós* del arco. A ambos lados de la puerta, por la parte superior, se abren dos *celosías*.

- Observa desde donde estás la situación de la Mezquita en relación con el río. ¿Crees que hubiera sido posible ampliarla aún más hacia el Sur?. Comenta con el grupo los motivos que a vuestro juicio determinarían la ampliación de Almanzor hacia el Este.

### Segunda Parada:

*Puerta del Perdón.*

Es de época cristiana y de estilo **Mudéjar**. El mudéjar entremezcla elementos de tradición islámica con otros de inspiración cristiana.

- Acércate y trata de identificar unos y otros de los muchos que aparecen en las dos hojas de la puerta.



### Tercera Parada:

*Puerta de Santa Catalina.*

- **Sitúala en el plano.**

Como observarás es completamente distinta de las anteriores.

- **¿Qué clase de arco tiene?**

Se construyó en el siglo XVI, al igual que la «Puerta del Puente» que está aquí cerca.

- **¿Puedes señalar elementos comunes entre una y otra?**

- **Como recordarás, en sus enjutas se representa en relieve el antiguo alminar. Trata de localizarlo. Si es necesario, busca la foto de esta puerta en las actividades anteriores a la visita.**

\* \* \*

*Recorrido Interior: Se utiliza el mismo plano en el que las paradas están indicadas con números (P1, P2, etc.).*

### Patio de los Naranjos:

- **Observa su aspecto general. Circula libremente y disfruta de este espacio...**

La existencia de plantas en este patio es una originalidad porque en los patios de las mezquitas no las hay. Los naranjos se plantaron tras la conquista cristiana de Córdoba. Antes había olivos y palmeras.

- **¿Cómo crees que influye la existencia de vegetación en el medio ambiente?**

En época musulmana este fue el «Patio de las Abluciones» donde los fieles se purificaban antes de entrar en el oratorio cubierto. Pero las fuentes que ves son todas de época posterior.

- **Sitúa en el plano la mayor de ellas. Es la «Fuente del Olivo». ¿Por qué este nombre?**

Se trata de un manantial conducido hasta aquí. Su agua es potable y sirvió durante mucho tiempo para abastecer las necesidades de la población del entorno de la Mezquita.

- **Ya sabes la importancia del agua para el mundo musulmán. ¿Por qué esa importancia?**

En el interior de la torre cristiana se conserva el alminar de Adb al-Rahman III. Ambos han sido restaurados recientemente.

- **Acércate a él y penetra en su interior hasta donde te sea permitido.**

Aquí hay un ejemplo de superposición de culturas.

- **¿Qué cultura se superpone a cuál?**

### Recorrido por el Oratorio Cubierto:

- **Ahora penetra en la parte cubierta de la Mezquita-Catedral.** Este recorrido también está indicado con flechas que señalan las paradas que proponemos. Pero, en definitiva, deberá ser el/la profesor/a quien marque el ritmo de la visita.

**Recuerda que estás en un lugar sagrado:  
Que ha sido lugar de culto durante mucho tiempo  
y que es una de las muestras más interesantes de nuestro Patrimonio Histórico:  
Acomoda tu conducta a estas circunstancias, al respeto al propio recinto  
y al resto de las personas que también lo visitan ahora mismo.**

### Parada 1 (P-1):

Nave central de la primitiva Mezquita. Hacia el fondo se observa todo el desarrollo del edificio hasta la ampliación de Al-Hakam II.

- **Observa los arcos superiores e inferiores y compáralos con este esquema.**

En este esquema se presenta todo el desarrollo vertical de la Mezquita con los dos tipos de arcos que se emplearon para conseguir una gran elevación del techo.

- **Indica en el esquema los nombres de los elementos que componen este alzado.**

Este es el esquema general de los soportes de la Mezquita.

- **Compáralo con cualquiera de los que tienes delante y busca en la realidad cada una de las partes que tiene el dibujo.**

Este mismo esquema se repetirá en las sucesivas ampliaciones, con algunas variantes en la forma de las partes.

- **Mira las basas y los capiteles. ¿Son todos iguales? ¿Por qué?**
- **¿Por qué crees que unas basas están sobre el suelo y otras en un plano inferior?**
- **Muévete libremente, pero con orden, en este espacio. Observa los capiteles. Advierte las diferencias entre unos y otros.**

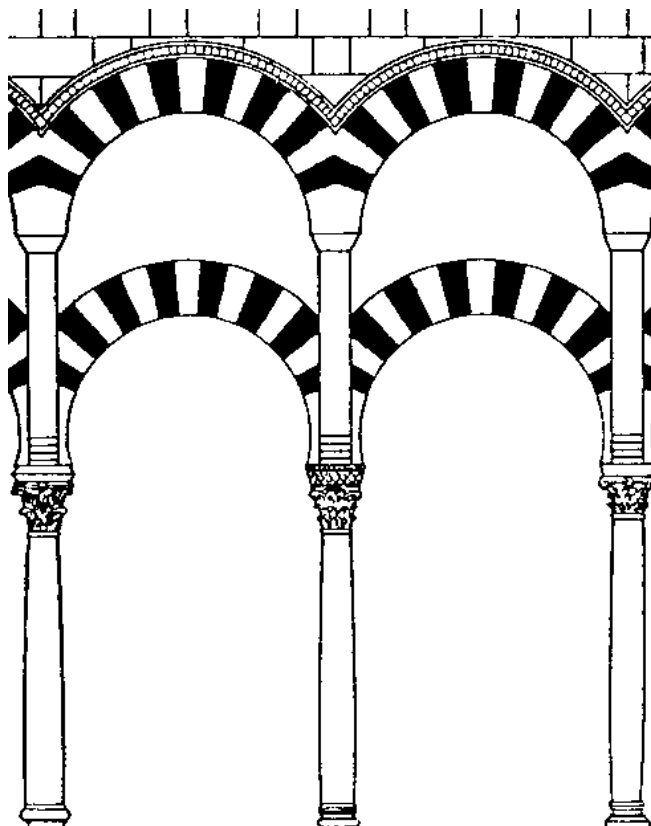

Arquerías de la nave central de la primitiva Mezquita.

### Parada 2 (P-2):

*Primera Ampliación.*

Se hizo años después.

- **¿Recuerdas quién fue el emir que ordenó esta ampliación?. En caso contrario consulta las páginas anteriores.**

Se accede a ella mediante una rampa que hay en el suelo, consecuencia de restauraciones antiguas en la primera parte de la Mezquita, que dejaron el suelo a un nivel más bajo.

En este lugar, según caminamos hacia el fondo, tenemos a la izquierda la cabecera del coro de la Catedral, que veremos por su interior en la parada 7, y a la derecha una construcción claramente cristiana que recuerda un arco de triunfo. **Localízala.**

Se trata de una «serliana», por el nombre del arquitecto italiano, Serlio, que en el siglo XVI imitó los arcos de triunfo romanos en este tipo de estructuras.

- **Según la época y la inspiración de esta obra, ¿a qué estilo artístico corresponderá? (si es necesario comenta con el/la profesor/a).**

- **Observa ahora la variabilidad de capiteles.**

En esta zona hay otros dos capiteles que descansan sobre fustes acanalados cuya foto ya hemos visto en las actividades previas.

- **Búscalos y observa que son iguales. Compara la foto con la realidad. ¿A qué crees que obedece el hecho de que en esta parte haya capiteles completamente diferentes entre sí y otros absolutamente iguales? Comenta con el grupo.**
- **Como verás, esta zona está muy afectada por modificaciones cristianas. Trata de distinguir en todo momento lo que te parezca obra islámica original de los añadidos cristianos. Señala algunos en el plano.**

### Parada 3 (P-3):

*Ampliación de Al-Hakam II.*

Aquí comienza la ampliación de Al-Hakam II. Recuerda que eso fue en el siglo X.

- **Mira al frente y hacia atrás y observa las diferencias entre unas partes y otras.**

Ten en cuenta que entre la parte anterior y esta ampliación media un tiempo durante el cual se construyó la ciudad de Madinat al-Zahra y que muchos de los progresos arquitectónicos alcanzados allí se aplicaron a esta parte de la Mezquita.

- **¿Puedes señalar algunas de las innovaciones que te parezcan más evidentes?**
- **Mira hacia arriba. ¿La cubierta del sitio donde te encuentras ahora está a igual altura que la del resto de la nave por donde circulas?**
- **¿Qué diferencias adviertes?**
- **Observa que se trata de una cúpula por cuyos lados penetra la luz, es decir, un «lucernario». ¿Por qué lados penetra la luz?. Por otros dos lados no penetra actualmente porque se ha elevado el techo en época posterior y sus arquillos han quedado «ciegos».**
- **¿Has observado algo semejante en la partes de Abd al-Rahman I y II?**

En esas zonas la Mezquita se iluminaba con lámparas de aceite, además de la luz que entraba por las puertas del patio. Esas puertas están hoy tapiadas o cerradas con celosías.

- **Pero en su época, cuando estaban abiertas, ¿crees que llegaría hasta aquí la luz del patio?**
- **¿Por qué?**

El lugar donde estás es la Capilla de Villaviciosa. Este nombre es el que recibió tras la conquista cristiana de Córdoba, porque aquí había un altar con una pequeña imagen de la Virgen, que recogieron las tropas cristianas al pasar por el pueblo de Villaviciosa, al norte de la provincia, cuando se dirigían a la conquista de la capital.

- **¿Recuerdas qué año tuvo lugar la conquista cristiana de Córdoba?. En caso contrario consulta las páginas anteriores.**

Para convertir en capilla cristiana a este espacio se le han introducido muchas modificaciones a la obra islámica.

- **Observa y comenta en grupo algunas de esas modificaciones y lo que te parezcan añadidos cristianos.**

A tu izquierda (según caminas) está la Capilla Real. Otra edificación cristiana.

- **Localízala, aunque no se puede acceder a ella.**

### Parada 4 (P-4):

Ahora estás en el centro de la mezquita de Al-Hakam II.

- **Observa las columnas y los capiteles con respecto a las partes anteriores. ¿Son todos los capiteles iguales o distintos?**
- **A qué crees que puede obedecer este cambio en los elementos de soporte en relación con las partes anteriores del edificio? (Si es necesario consulta con el/la profesor/a).**

A este tipo de capitel se le llama «de pencas» porque su forma imita a las hojas de la penca o pita. También se le llama «califal».

- **¿A qué crees que se debe este nombre?**
- **Observa las columnas.** Unas están hechas de mármol gris de la zona de los Pedroches y otras de mármol rojo de la Sierra de Cabra. Es decir, de los extremos norte y sur de la provincia de Córdoba.
- **Ahora mira en diagonal cualquier hilera. ¿De qué color ves las columnas?**

### Parada 5 (P-5):

Arquería de la Maqsura que es el espacio anterior al Mihrab, donde rezaban el Califa y los principales dignatarios de la corte.

- **Mira los arcos lobulados que se entrecruzan (recuerda que esto es una innovación de la época de Al-Hakam II).**
- **Acércate al MIHRAB.** Compara la realidad con el esquema que te proponemos aquí y trata de identificar las siguientes partes:

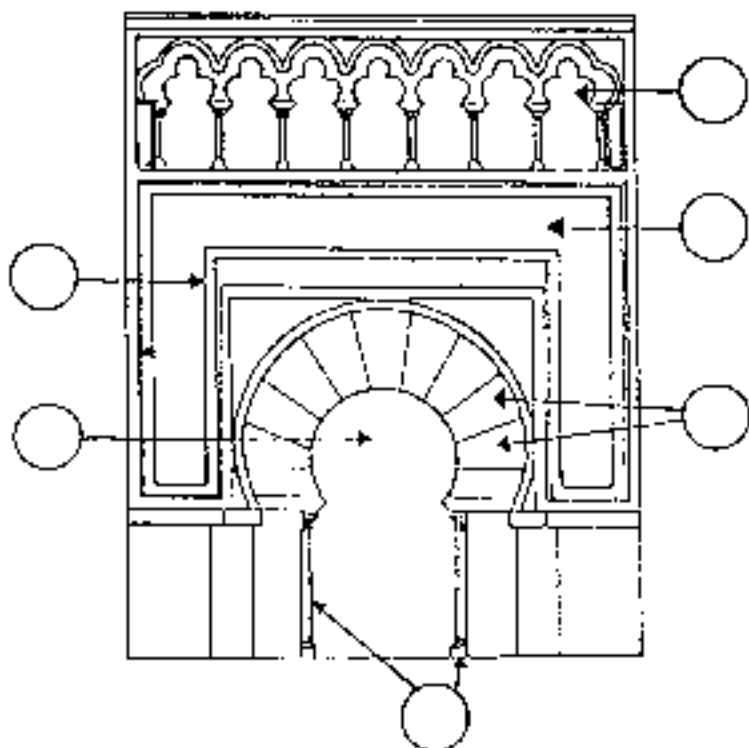

- a. Friso de arquillos ciegos.
- b. Alfiz.
- c. Arco de herradura.
- d. Dovelas.
- e. Escritura cúfica (un tipo concreto de letras árabes).
- f. Columnas.

La pared del *mihrab* está completamente revestida de *mosaico*. El mosaico está formado por pequeñas piezas llamadas *teselas*.

- ¿Qué colores adviertes en las teselas?
- ¿Qué dibujos forman?

Estos mosaicos fueron hechos por un artista, enviado por el emperador de Bizancio, que enseñó a otros artistas de Córdoba.

Lee el siguiente texto de la época en que se explican estos detalles.

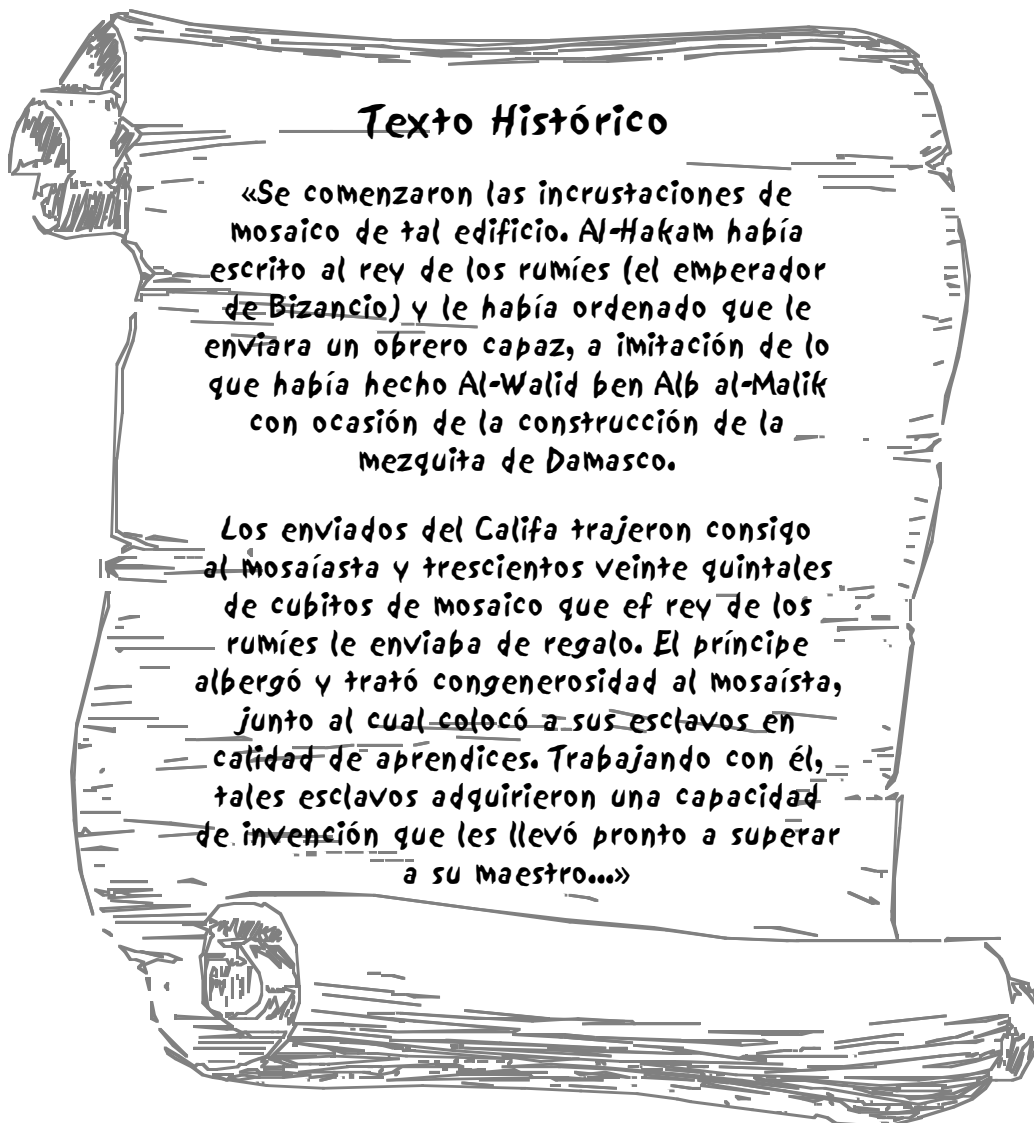

Pero con el paso del tiempo el mosaico se deterioró y ha sido restaurado.

- Si te fijas bien podrás comprobar que hay unas partes más oscuras que otras. Las superiores son el mosaico original. Las inferiores son las partes restauradas. Para que te sirva de pista observa las siete dovelas centrales del arco.
- ¿Por qué crees que se deterioró más por las partes bajas?

- Mira hacia arriba. Advierte todo el revestimiento de la cubierta. ¿Te recuerda la forma de esta cubierta alguna otra que hayas visto antes? ¿Cuál?
- ¿Para qué sirve esta mayor elevación?

A la derecha y a la izquierda del *mihrab* hay otras dos puertas semejantes. Pero en ellas la destrucción fue mayor y mayor la restauración.

La belleza e interés histórico de la Mezquita de Córdoba ha determinado su declaración de «Patrimonio de la Humanidad» por parte de la UNESCO.

- Observa la belleza que te rodea. Déjate llevar por tus sensaciones. Es importante que sensibilices tu apreciación estética.

### Parada 6 (P-6):

#### *Ampliación de Almanzor*

- Observa que el pavimento ha cambiado. El que pisas ahora es de losetas rojas. Pero ni éste ni el anterior son de la época de la construcción de la Mezquita. Aquel era de tierra apisonada, cubierta con esteras.
- Observa y comenta con el grupo:

Has entrado a través de unos grandes arcos de herradura junto a los que hay los restos de otros arcos menores que podrás ver con sólo volver la mirada hacia atrás. Estos arcos más pequeños son las antiguas puertas que daban a la calle antes de la ampliación. Por eso están tan deteriorados.

He aquí un ejemplo de las antiguas portadas.

- Compara la foto con la realidad que tienes delante.



- ¿Te recuerdan estas portadas alguna otra que hayas visto en el exterior? ¿Cuál?
- Muévete libremente por la ampliación de Almanzor y observa el conjunto. Mira detenidamente las columnas y las arcadas. ¿Adviertes similitudes con las de Al-Hakam II?

- Mira atentamente un arco cualquiera. En esta parte no se alternan dovelas de ladrillo rojo y piedra blanca como en el resto de la Mezquita. Aquí se ha imitado el ladrillo pintando en rojo la piedra. Esto se advierte en algunas partes. Busca una.

## TERMINA TU RECORRIDO

### Parada 7 (P-7):

*Crucero de la Catedral.*

- Puedes sentarte en los bancos para reflexionar detenidamente.

Aquí tienes un templo cristiano metido en el centro de una gran mezquita. Es el **Crucero de la Catedral**, propiamente dicha.

Esta parte se comenzó a edificar en 1523 y su construcción duró dos siglos aproximadamente. Por los mismos años se construye la torre en cuyo interior quedó el alminar de Abd al-Rahman III.

En estas obras trabajaron varios arquitectos, pero los más importantes fueron los de la familia Hernán Ruiz, que ocupan tres generaciones.

Desde el principio hubo una fuerte oposición del Consejo Municipal (lo que hoy sería el Ayuntamiento) a que se construyera esta parte porque ello suponría una destrucción parcial de la Mezquita. Sin embargo, el arquitecto Hernán Ruiz integra parte de la obra musulmana en este espacio.

- Observa y busca dónde pueden verse esas integraciones.

Aquí tienes un texto del siglo XVI en el que puedes advertir la dureza de la oposición municipal a que se hicieran reformas en la Mezquita:

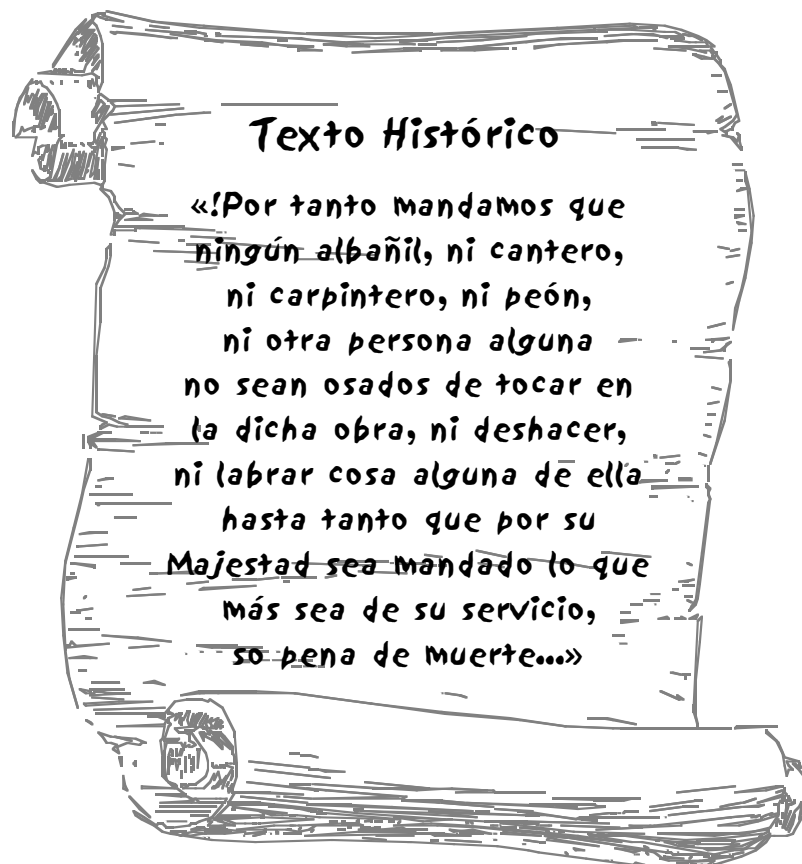

- Según el texto, ¿quién tendría que conceder el permiso para que se construyera esta parte de la Catedral?

Pero, a pesar de aquella oposición, se hizo la obra que, como puedes ver, es de una gran belleza y recuerda algunas de las grandes realizaciones del Renacimiento italiano.

- Observa la bóveda, que tiene semejanzas con la de la Capilla Sixtina, aunque aquella está decorada con pinturas y ésta con relieves.
- Observa los ventanales de lo alto. ¿Encuentras algún parecido con la serliana que hemos visto en la parada segunda?
- Mira en todas direcciones, del suelo al techo, y busca dos detalles que te resulten muy diferentes y que correspondan a la obra cristiana. Anótalos.

1.....

2.....

En esta Catedral podemos advertir una «evolución artística». Es decir, detalles de diferente estilo artístico, aunque de primera impresión pueda parecer todo igual.

- Procura observar con atención. ¿A qué crees que puede deberse esta «evolución»?

Para terminar, vamos a dar un repaso a la sillería del coro:

Es una de las más espectaculares de toda España. Fue tallada en el siglo XVIII por el escultor Pedro Duque Cornejo y constituye su obra magna. Por eso está enterrado a la entrada del coro.

- Localiza su sepultura.
- Entra en este espacio y circula con mucho orden. Describe una escena cualquiera de las que se representan aquí:

.....

.....

.....

**Ahora sal ordenadamente por la misma puerta por la que entraste  
y despídete de la Mezquita-Catedral de Córdoba.**



## Actividades para después de la visita

(De reflexión, individualmente o en grupo)

El Arte es de por sí Patrimonio de toda la Humanidad y la Mezquita-Catedral de Córdoba es uno de los exponentes más característicos del Arte de Andalucía y uno de los símbolos más conocidos de la Cultura de España.

- ¿Puedes indicar el nombre de algunas otras realizaciones artísticas, de Andalucía o del resto de España? (Señala también si son anteriores o posteriores a la Mezquita).

ARQUITECTURA: .....

.....

.....

LITERATURA: .....

.....

.....

La larga pervivencia islámica en España ha determinado que muchos lugares geográficos tengan nombre de raíz árabe.

- ¿Puedes hacer una relación? (Ya sabes, de ríos, montañas, ciudades...):

.....

.....

.....

También el mundo musulmán aportó a Al-Andalus una gran cantidad de especies vegetales.

- Infórmate y haz una relación:

.....

.....

Como recordarás, el *mihrab* de la Mezquita está completamente revestido de mosaico que fue una aportación Bizantina.

- Busca el texto histórico que hay en las actividades de la visita (Parada 5).
- Coméntalo brevemente con arreglo a las orientaciones del profesor/a.
- Contesta al menos a las siguientes preguntas:

- ¿Qué edificio quiso imitar Al-Hakam II? .....
- ¿Qué son los «cubitos de mosaico»? .....

En este dibujo hemos inscrito una línea de tiempo en el interior de la torre de la Catedral. En ella se sitúan desde el siglo VI (antes de la presencia islámica) hasta la actualidad el resumen de las principales etapas de construcción y adaptación del edificio. Estas etapas aparecen representadas con las escenas que figuran a la derecha.

Timeline of the Giralda tower construction and adaptation:

- XX: A person on a flying saucer.
- XIX: A multi-story building.
- XV: Two figures in medieval attire, one holding a staff.
- XI: A person with a cart.
- VII: Two figures in medieval attire, one kneeling.

\*\*\*

\*\*\*

\*\*\*

\*\*\*

\*\*\*

Dibujo de R. Secilla

- Relaciona el tiempo con cada escena y haz un breve resumen de éstas. Como observarás la evolución histórica va desde lo más antiguo (escena inferior) a lo más reciente (escena superior).

En la Mezquita-Catedral se entremezclan elementos islámicos y cristianos como consecuencia de esa «superposición de culturas» de que hablábamos DURANTE la visita.

- **¿Qué opinión te merece el haber metido una catedral cristiana en el interior de un templo islámico?**

Puede ser objeto de debate y, de hecho este debate se ha planteado en muchas ocasiones.

- **Si el/la profesor/a lo cree oportuno podéis de nuevo plantearlo en clase, entre defensores y detractores, y resumir las conclusiones a las que lleguéis:**

CONCLUSIONES: .....

.....

.....

.....

.....

- **Como recordarás, en sus orígenes la Mezquita fue un templo donde rezaron juntos cristianos y musulmanes. ¿Crées que se debería repetir esa situación en la actualidad?: SI/NO, ¿porqué?:**

.....

.....

.....

La Mezquita es ante todo un reflejo de la Cultura Islámica trasladado a Occidente. El mundo islámico se debate actualmente en un sinfín de problemas.

- **Procura informarte y haz aquí un resumen de esta situación:**

.....

.....

.....

.....

.....

.....

.....

.....

.....

.....

.....

.....

.....

También debes saber que tanto la Mezquita-Catedral de Córdoba como todo el «Patrimonio Histórico Español» está protegido por la Ley y que todos tenemos el deber de conservarlo.

- **Imaginate que has visto alguna agresión en cualquiera de los muchos lugares en que ese Patrimonio está presente (un yacimiento arqueológico, un conjunto monumental, una pequeña iglesia, etc.). Redacta una carta de denuncia sobre esos daños al Delegado/a Provincial de la Consejería de Cultura o a cualquier autoridad que creas pueda solucionar el problema:**



.....

.....

.....

.....

.....

.....

.....

.....

.....

.....

.....

.....

.....

.....

.....

.....

.....

.....

.....

.....

.....

.....

.....



A decorative border with a repeating geometric pattern of interlocking squares and diamonds, rendered in white on a gray background, framing the central text.

# *Vocabulario*



## VOCABULARIO:

ALFIZ: Rectángulo o cuadro que enmarca un arco.

ALMENA: Remate para coronar un muro, en forma dentada.

ALMINAR: Torre de las mezquitas desde donde se llama a los fieles a la oración.

ARCO CIEGO: Arco adosado al muro, por lo que no deja pasar la luz.

ARCO LOBULADO: Arco formado por curvas o lóbulos.

ARCO DE HERRADURA: Arco de más de medio círculo.

ARCO DE MEDIO PUNTO: Arco semicircular.

ATAURIQUE: Decoración en relieve a base de dibujos vegetales.

BASA: Elemento arquitectónico en que se apoya la columna (entre el suelo y el fuste).

BASÍLICA: Edificio de planta rectangular dividida en naves. En el arte cristiano se dedicó al culto.

CAPITEL: Elemento arquitectónico, muy decorado, que se coloca sobre el fuste.

CELOSIA: Enrejado de madera o piedra que sirve para dar luz a un interior.

CIMACIO: Pieza de piedra, generalmente en forma de tronco de pirámide invertida, que se coloca sobre el capitel.

COLUMNA: Elemento de soporte, de sección circular.

CÚPULA: Bóveda que cubre generalmente un espacio de planta cuadrada.

DOVELA: Pieza en forma de cuña que se coloca radialmente para formar el arco.

DINTEL: Parte superior horizontal de la puerta.

ENJUTA: Espacio triangular que queda entre el arco y el alfiz.

FUSTE: Parte de la columna entre el capitel y la basa.

INTRADÓS: Parte interior de un arco.

LUCERNARIO: Espacio sobre una cúpula que sirve para que entre la luz exterior.

MAQSURA: Parte de la mezquita situada delante del mihrab.

MATERIALES DE ACARREO: Materiales aprovechados de edificios anteriores.

MERLÓN: Almena.

MEZQUITA ALJAMA: Mezquita principal.

MIHRAB: Capilla pequeña o nicho donde se guarda el Corán y hacia donde los fieles dirigen la oración.

MOSAICO: Pavimento o pared formada por pequeñas piezas llamadas teselas.

PARAMENTO: Pared.

QUIBLA: Muro final de las mezquitas.

SILLERIA: Conjunto de asientos de algún lugar de reunión.

TESELA: Cada una de las pequeñas partes que forman el mosaico.



